

Bauteil	Art.-Nr.
1 Fassadenleiter	ST1540/ST1840/ST2440
2 Verbindungsplatte der Leiter	SK2500
3 Gleitbeschlag	FB7000
4 Verriegelungshaken	FB7001
5 Schraube M10x20	BU1020/BU1200
6 Flanschmutter M10	MU1001/MU1010

Bauteil	Art.-Nr.
7 Gummistopper	FB7002
8 Unterlegscheibe 10.5x36x2	XBR3610
9 Schraube M10x40	BU1040
10 Verriegelungshaken M8x50	XBY0850
11 Flanschmutter M8	MU0801/MU0805

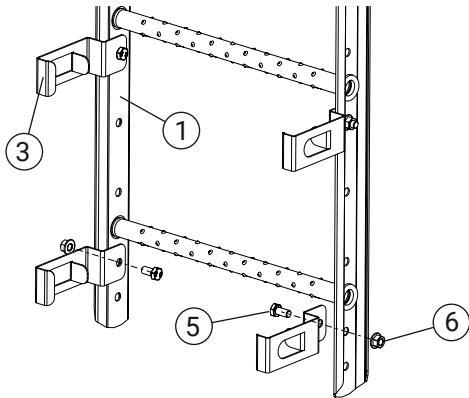

1. Montage der Gleitbeschläge

Gleitbeschläge (2) an den Leiterholmen montieren. (1)
An der Unterseite der Sprossen sind je 2 Gleitbeschläge (2) pro c/c 300 mm zu montieren. 1 Schraube + Mutter (5,6) / pro Gleitbeschlag verwenden.

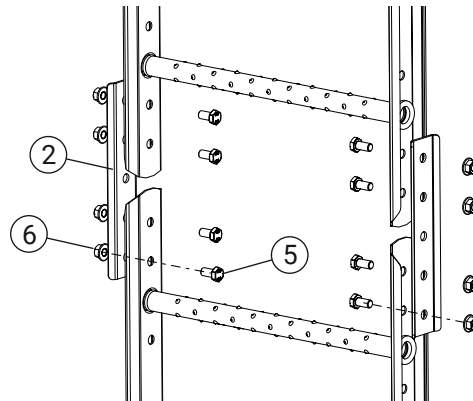

2. Verbinden der Leiter

Die Leiter mit den Verbindungsprofilen (2) und 4 Schrauben und Muttern (5,6) / Seite verbinden.

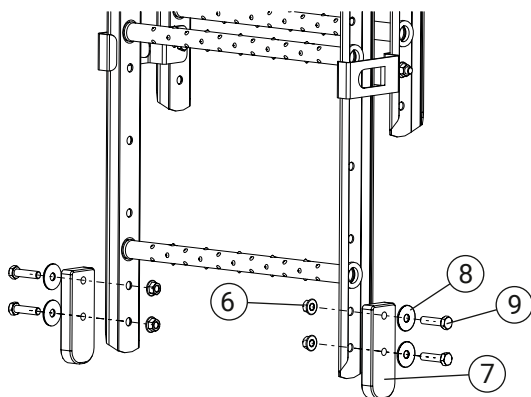

3. Einbau von Gummistoppfen

Gummistopper (7) mit 2 Schrauben M10x40 + großer Unterlegscheibe + Mutter (9,8,6) am unteren Ende der losen Leiter montieren und hineinschieben. Beim Verbinden der Leiter ist es wichtig, dass sie gerade ausgerichtet ist.

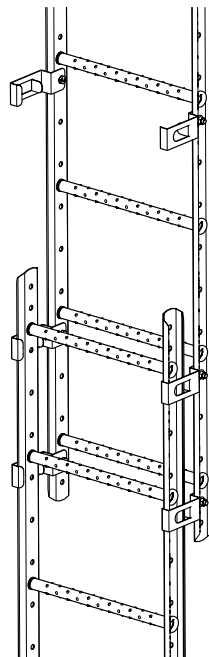

4. Kontrollieren der Überlappungen

In der ausgezogenen Position müssen die Leitern einander überlappen.

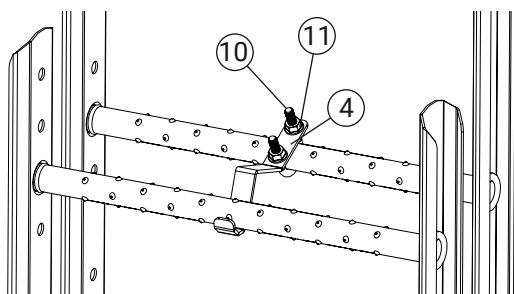

5. Montage der Verriegelungshaken

Leiterhalter (4) mit dem U-Bügel + der Mutter (10,11) montieren und die Leiter einhaken.

BEACHTEN!

Unter der Falleiter darf sich niemand aufhalten, Verletzungsgefahr! Bringe ein entsprechendes Warnschild gut sichtbar an.

